

WinErs-Didaktik: Steuerungstechnisches Praktikum

Bearbeiten Sie mit dem **Steuerungstechnischen Praktikum** anhand von simulierten industrietypischen Prozessen steuerungsrechtliche Aufgabenstellungen sowie Aufgaben zur Schaltungssynthese und zur Schaltungsanalyse. Eigene Lösungen werden grafisch mit Logikplänen entwickelt und an den simulierten Anlagen getestet.

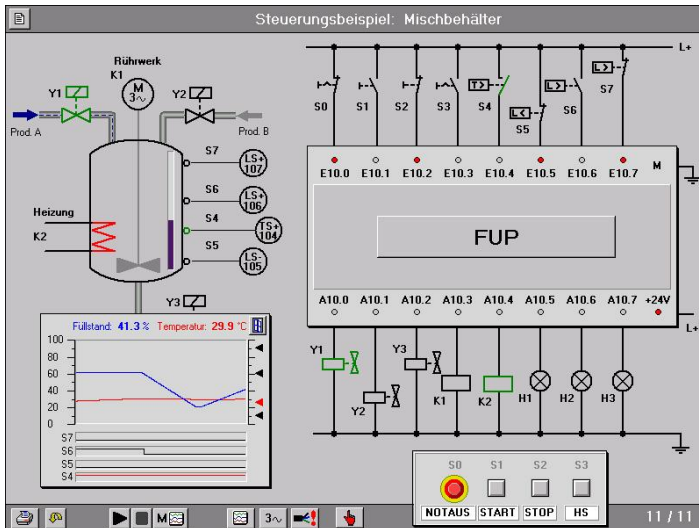

Sensorsignale und Schaltkontaktstellungen zeigen Ihnen jederzeit den aktuellen Anlagenzustand und erleichtern somit die Funktionskontrolle und die Fehlersuche.

Begleitmaterialien mit Aufgabenbeispielen und exemplarischen Lösungen unterstützen den Einsatz für den handlungsorientierten Unterricht.

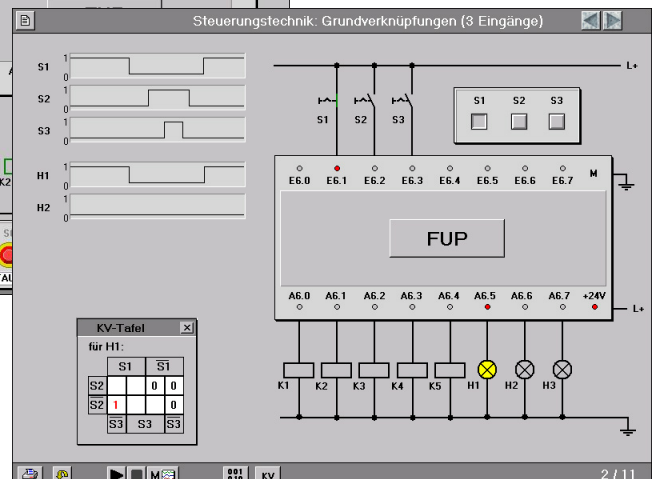
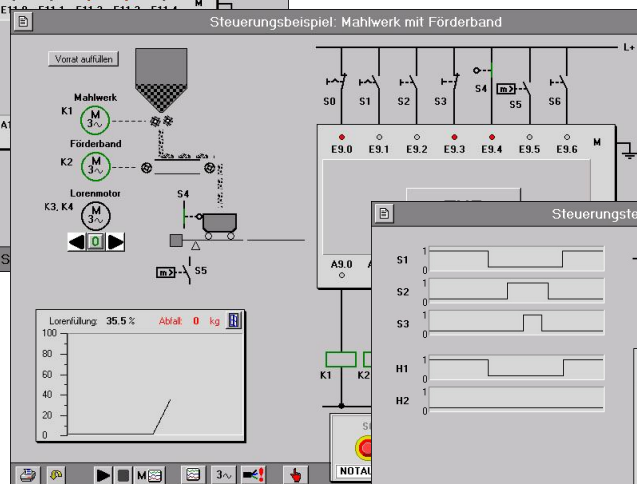
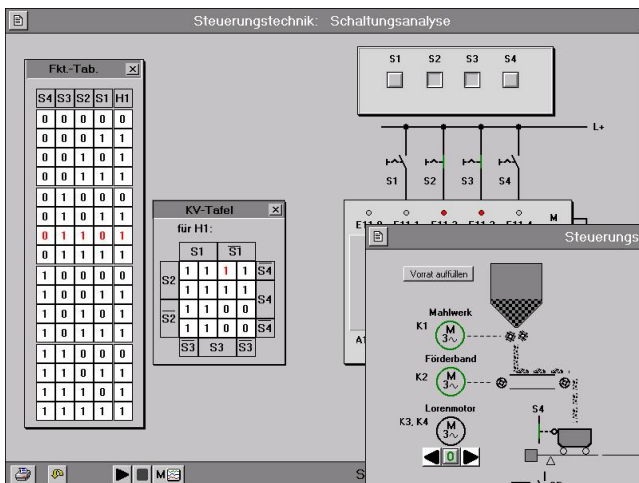
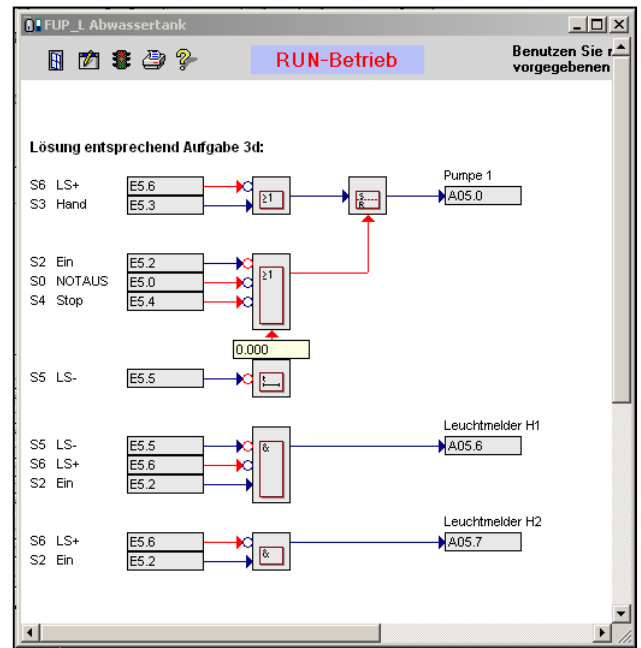

Die Darstellungen orientieren sich an den gültigen Normen

Das Arbeiten mit dem Steuerungstechnischen Praktikum

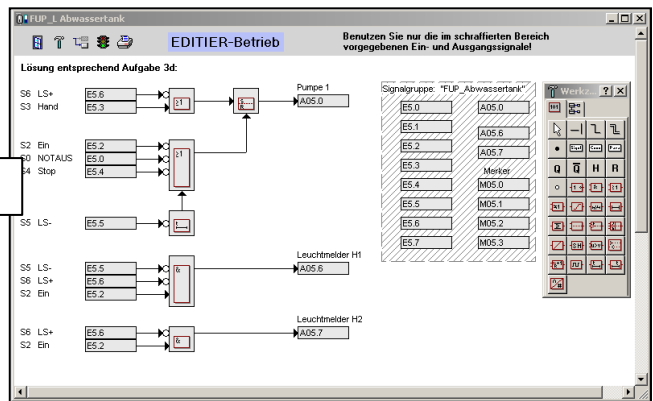
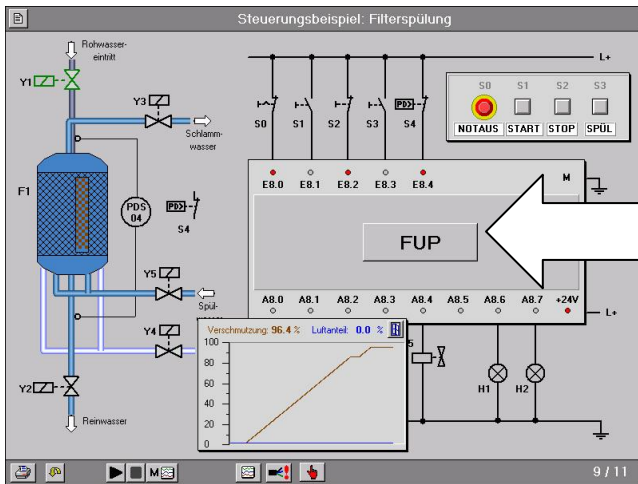

Durch Anklicken der FUP-Schaltfläche öffnet sich das Bearbeitungsfenster, in dem die Steuerungen grafisch als Funktionsplan bzw. Logikplan eingegeben werden. Zahlreiche Logikelement stehen zur Verfügung und können auf der Arbeitsfläche zur Schaltungsentwicklung genutzt werden, wie z.B.

- ◆ Gatter
- ◆ RS-Speicher
- ◆ Timer
- ◆ Schrittketten

Im Ausführungsmodus wird die entwickelte Steuerung zusammen mit der Anlage getestet.

Die Ansicht des ausgeführten Funktionsplans ermöglicht die grafische Überwachung der Steuerung. Die Linienfarben zeigen den aktuellen Signalzustand

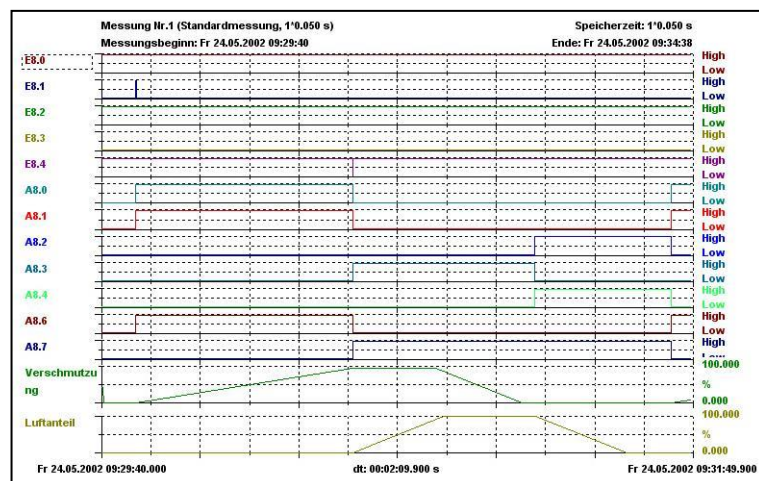
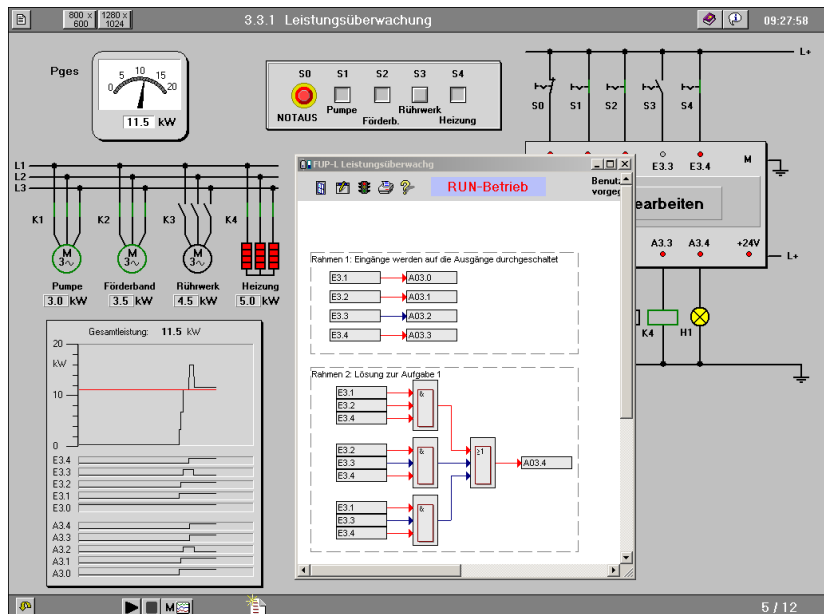

Hand/Automatik-Umschaltung, Simulation von Sensorfehlern, KV-Tafeln und Funktionstabellen bieten eine Vielfalt von Aufgabenstellungen und -möglichkeiten.

Zeitdiagramme können fortlaufend mitgeschrieben und zur späteren Fehleranalyse und Qualitätsbeurteilung herangezogen werden